

# PAK

BRONZ co.

شرکت قطعه سازان

## پاک برنز



قطعه سازی

Part manufacturing

ماشین کاری

Machining

ریخته گری

Casting

مدلسازی

Modeling

مهندسی معکوس

Reverse engineering



Reverse engineering

Modeling

Casting

Machining

Part manufacturing

## قطعه سازان پاک برنز

شرکت قطعه سازان پاک برنز با هدف ساخت و تولید قطعات مورد نیاز صنایع نفت، گاز، پتروشیمی و نیروگاهی، راه سازی و صنایع پمپ سازی کشور مطابق با استانداردهای بین المللی و بهره مندی از پرسنلی کار آزموده و نیز حمایت شرکت های معتبر در قالب قراردادهای مجزا به امر تولید می پردازد.

تلاش این شرکت همواره بر این می باشد که همگام با مسئولان محترم و تلاشگر کشور گامی مؤثر در جهت صنایع داخلی و قطع وابستگی به کشورهای خارجی بردارد.

این شرکت با حمایت هلدینگ اصلی و برخورداری از کارگاه های مجهز به ماشین آلات تخصصی و نیز کادری مجرب و متخصص، قادر به ساخت انواع قطعات در سایزهای گوناگون می باشد.

همچنین کلیه مراحل ساخت اعم از مهندسی معکوس، مدلسازی، ریخته گری، ماشین کاری، مونتاژ و تست در این شرکت انجام می پذیرد.

### PAK BRONZ Manufacturers Company

**Pak Bronz** Parts Manufacturers Co. design, produce and manufacture the parts required for oil, gas, petrochemical, power plant industries, road construction and pumping industries in accordance with international standards by employing experienced personnel and the support of reputable companies in the form of contract dealing. The company always strives to take an effective step towards domestic industries in purpose of ut dependence on foreign countries, along with the respected and hard-working officials of the country The company is able to manufacture a variety of parts and spare parts in various sizes with the support of the main holding and in their workshops equipped with specially designed machines as well as experienced and specialized staff. Also, all stages of construction, including reverse engineering, modeling, casting, machining, assembly and testing are performed in this company.

# طراحی و نقشه کشی

## Design and drawing

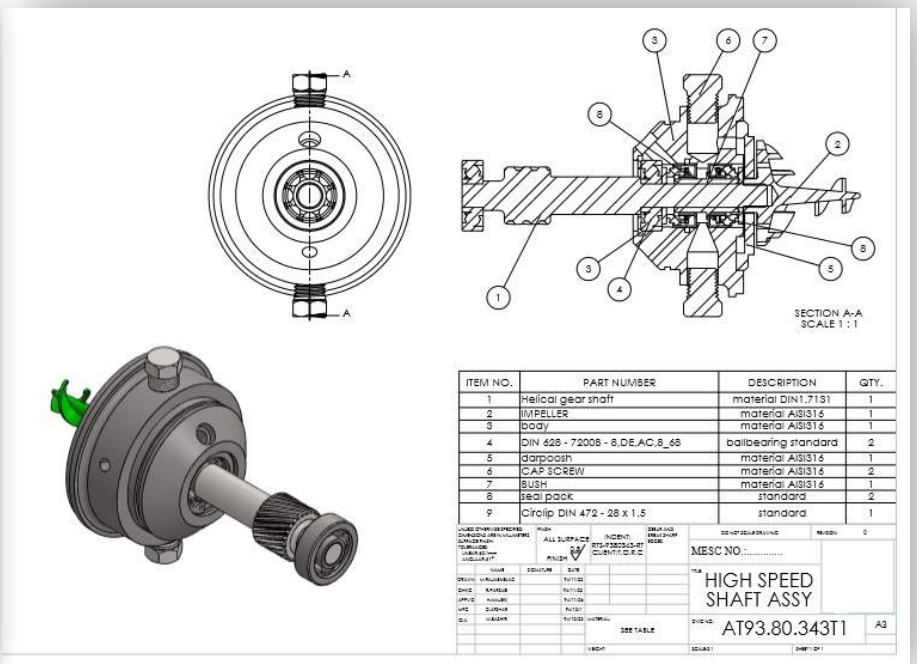
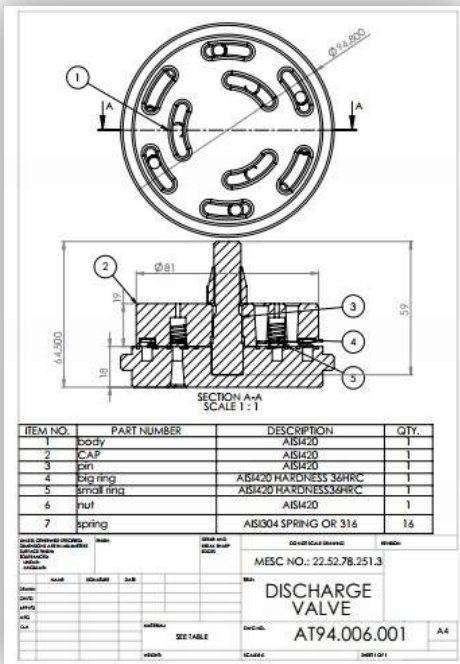

# تحليل و شبیه سازی

## Analysis and simulation

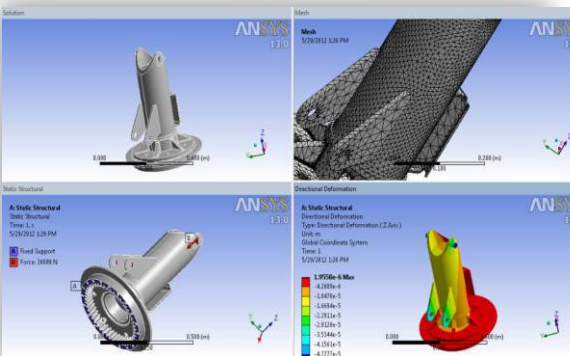
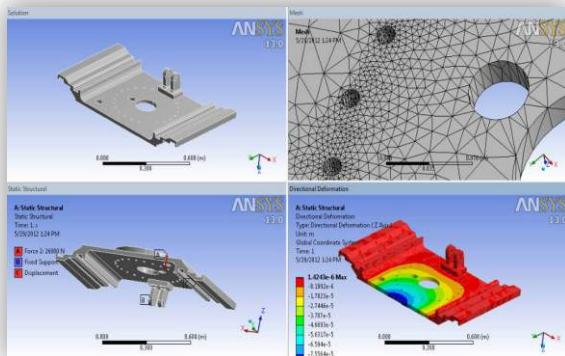
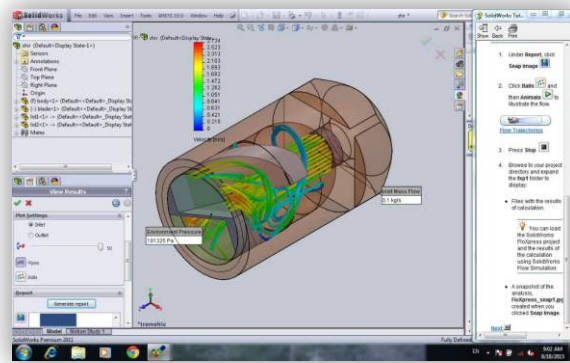
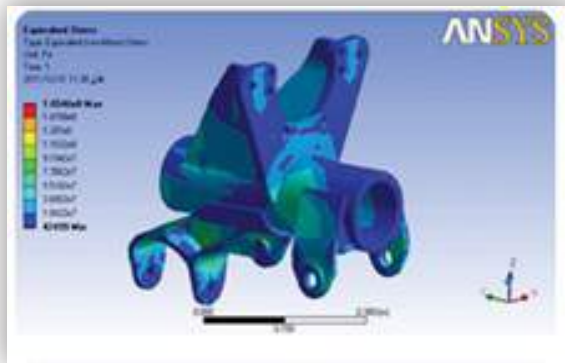
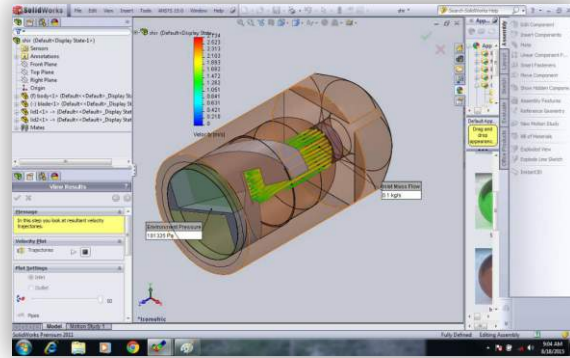
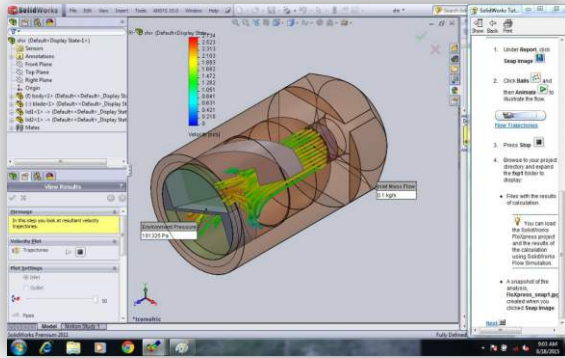

# طراحی و مهندسی معکوس

## Reverse Engineering



## مدلسازی

## Modeling

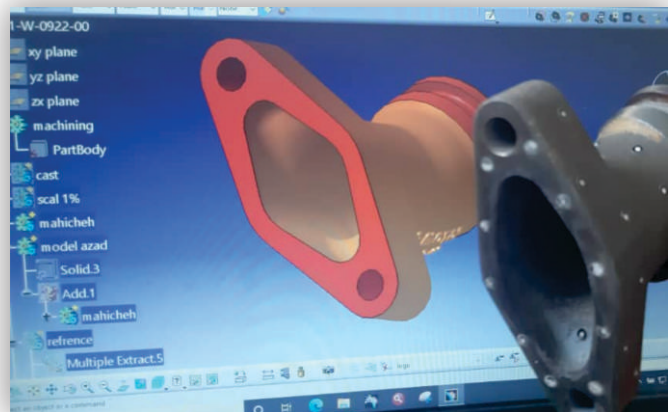

ریخته گری

Casting



ماشین کاری

Machining



 [www.pakbronz.com](http://www.pakbronz.com)

 +9821 56 24 30 26



**PAK**  
BRONZ co.

# شارژ و دیسی شارژ وکو کمپرسور

Compressor Charge and  
Discharge Valve



# طراحی و ساخت کوپلینگ

Design and Manufacturing  
Types of John Crane Coupling





# قطعه سازی

Part Manufacturing

## نمونه های چرخ دنده

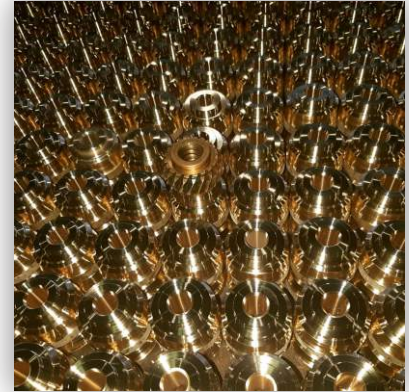

## نمونه های شیر آلات صنعتی



# قطعه سازی

## Part Manufacturing

### نمونه های بوش



### نمونه های ایمپلر



# قطعه سازی

## Part Manufacturing

### قطعات پمپ

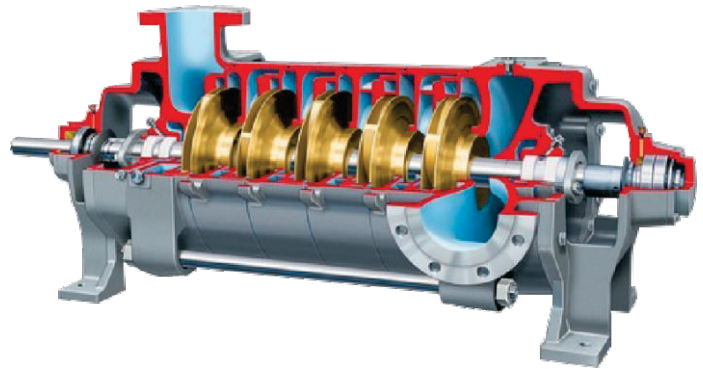
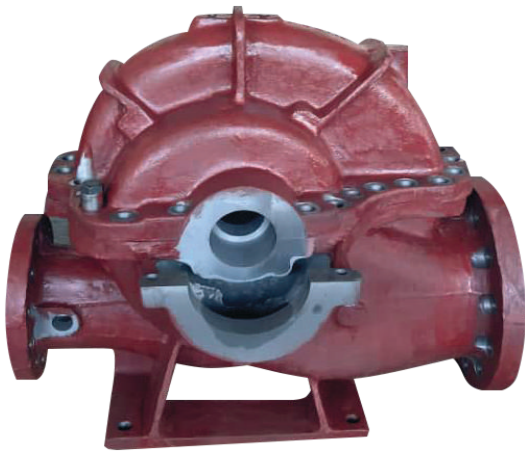

### نمونه پمپ فوم دنده ای

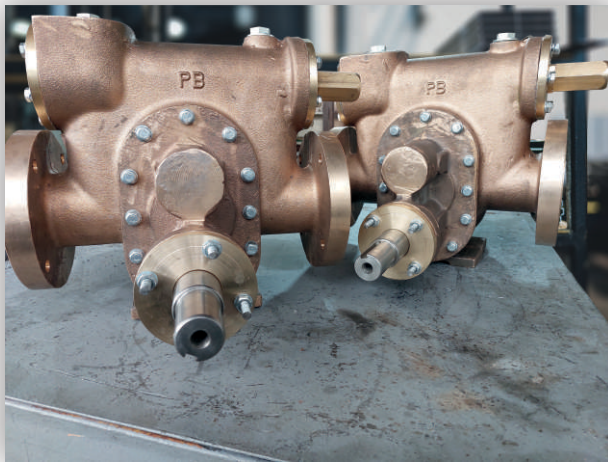

### وجود تمایز این شرکت نسبت به سایر رقبا

- واحد ریخته گری ( تمام آلیاژ ها )
- واحد تست و مونتاژ

- واحد مهندسی معکوس
- واحد ماشین کاری
- واحد آزمایشگاه
- واحد مدلسازی



شرکت قطعه سازان

پاک برنز



[www.pakbronz.com](http://www.pakbronz.com)



+9821 56 24 30 82



[info@pakbronz.com](mailto:info@pakbronz.com)



+98912 42 45 217



+9821 56 24 30 26



+98912 42 45 217

